

MANUALE DI ISTRUZIONI

1. Descrizione e campo di applicazione

Pompa completamente automatica per lo scarico di condensa di sistemi di aria condizionata e refrigeratori nei casi in cui il drenaggio per gravità non è possibile.



Smaltimento a fine vita: il prodotto va smaltito come RAEE secondo le norme vigenti. Per maggiori informazioni contattateci

2. Dati tecnici

Assorbimento motore P2 (W)	11
Voltaggio (V)	230 / 50Hz
Portata max (l/h)	14
Prevalenza max (m)	10.2
Aspirazione max (m)	2
Temperatura max. del liquido (°C)	35°
Collegamento idraulico	1/4" - 6mm

3. Composizione fornitura

Pos.	Descrizione	note
1	POMPA	
2	STRUTTURA ANTIVIBRANTE	
3	VASCA	
4	TUBO RICEVENTE	10cm
5	INNESTO RAPIDO SENSORI	220cm
6	CAVO ALIMENTAZIONE / ALLARME	200cm
	ISTRUZIONI	
	FASCETTA	
	BIADESIVO	
	TUBO 4 x 7	100cm
	TUBO 5 X 8	200cm

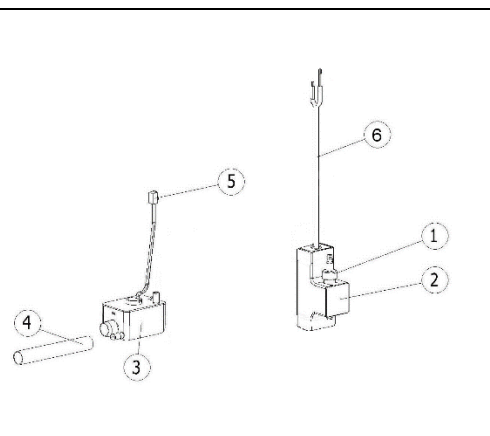

4. installazione e primo avviamento



ATTENZIONE: Leggere interamente le istruzioni prima dell'installazione o del suo utilizzo! L'installazione deve essere eseguita da personale qualificato.

Controllare l'integrità della confezione e l'eventuale presenza di danni prima dell'uso. Informare immediatamente il rivenditore nel caso della mancanza di parti.



Non spostare mai la pompa trattenendola per il cavo!



Per l'utilizzo della pompa è richiesto un interruttore differenziale (corrente di interruzione 30mA) e un impianto di rete dotato di messa a terra.

E' necessario assicurarsi della presenza del suddetto interruttore differenziale nel caso di rete elettrica preesistente.

Assicurarsi che la pompa sia scollegata dalla rete elettrica quando si opera un intervento su di essa.

4.1 Installazione e collegamenti

A seconda del tipo di installazione l'unità di pompaggio può essere posizionata sia all'interno che all'esterno del climatizzatore (per esempio all'interno di una canalina o nel controsoffitto). Per assicurare il corretto funzionamento il serbatoio sensore deve essere installato orizzontalmente. Il sistema inoltre deve essere più vicino possibile allo scarico di condensa,

facendo attenzione che i tubi di aspirazione e quelli di mandata in uscita dalla pompa non si attorciglino o si strozzino.

4.2 collegamento interno e cavo di segnalazione

Prima del collegamento elettrico la pompa ed il serbatoio devono essere collegati idraulicamente. Si passa poi ad alimentare la pompa. Il sistema è fornito con uno speciale cavo elettrico che fornisce i collegamenti di alimentazione e segnalazione. Il cavo di segnalazione (allarme) può essere utilizzato per spegnere il sistema di condizionamento o attivare un sistema di allarme a basso voltaggio (max 5A).



Si prega di riferirsi al manuale di istruzioni del sistema di condizionamento per le connessioni del corretto spegnimento oppure al manuale del sistema di allarme per le relative connessioni.



- Configurazione contatti -

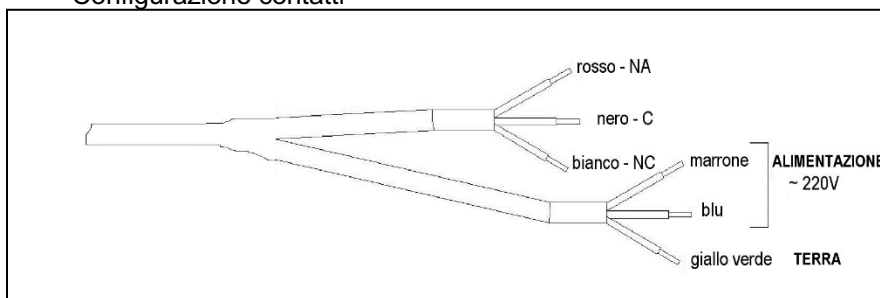

4.3 Collegamenti in pressione e presa d'aria

Tubazione in PVC con diametro interno da 5mm deve essere fermamente collegata all'innesto di mandata della pompa da un lato e ad un appropriato scarico dall'altro lato, facendo attenzione ad evitare l'attorcigliamento. Per evitare l'effetto sifone è necessario che lo scarico di condensa sia posizionato più in alto (+0.5m) del livello della vasca di raccolta dell'unità di condizionamento.



ATTENZIONE: La non osservanza di quanto indicato può causare la marcia a secco o la rottura della pompa.

Deve essere inoltre assicurata la presa d'aria della vasca e il tubo non deve essere strozzato, attorcigliato o schiacciato.

4.4 Test

Un avviamento di prova deve essere effettuato in modo professionale dopo il collegamento dei componenti in modo da assicurare l'esclusione di perdite dall'impianto idraulico. A questo scopo la vasca deve essere riempita con acqua pulita finché la pompa non si avvia, attendendo successivamente lo spegnimento automatico. Questa operazione è da ripetersi 2-3 volte.

5. Limiti di utilizzo ed operazioni non consentite:



ATTENZIONE: Questa pompa non può essere utilizzata con acque sporche particolarmente con:

- Liquidi contenenti solidi
- Liquidi contenenti particelle abrasive
- Liquidi infiammabili o esplosivi

La pompa deve essere installata esclusivamente in ambienti interni ed asciutti (la pompa non deve lavorare mai sommersa).

6. Manutenzione



ATTENZIONE:

Assicurarsi che la pompa sia disconnessa dalla rete elettrica prima di qualsiasi operazione di manutenzione!

Il corretto funzionamento, l'usura e la vita della pompa dipende principalmente dalla sua regolare manutenzione. Particelle di sporco e sedimenti si possono addensare sul fondo della vasca nel tempo, causando malfunzionamenti quali intasamenti della pompa o il blocco del galleggiante. Una regolare ispezione della vasca trasparente dovrebbe essere eseguita nel tempo. Questa operazione può essere facilmente eseguita rimuovendo il coperchio del serbatoio. Si raccomanda di eseguire un controllo sulla vasca e sulle tubazioni ogni due anni e, se necessario pulirle. Dopo tale operazione risciacquare con acqua pulita 2-3 volte.

ATTENZIONE:

Tutti i punti descritti sopra, relativi all'installazione e al primo avviamento devono essere osservati dopo le operazioni di manutenzione.



ATTENZIONE:

L'unità deve essere scollegata dall'alimentazione elettrica prima di effettuare operazioni di manutenzione!

7. Garanzia

Il periodo di garanzia è di 24 mesi dalla data di acquisto. Per usufruire della garanzia è necessario fornire la documentazione di acquisto. Ogni difetto costruttivo o di materiale nel periodo di validità della garanzia verrà riparato o sostituito senza ulteriori costi. Ogni danneggiamento risultante da un uso non corretto, in particolare da una non osservanza del manuale di istruzioni, e un'eccessiva usura o deterioramento del prodotto faranno decadere la garanzia. Ogni modifica o manomissione non autorizzata causeranno la perdita di garanzia.

8. Risoluzione dei problemi

Problema	Probabile causa	Rimedio
Portata ridotta	Tubazione strozzata o intasata	Pulire / distendere la tubazione
	Aspirazione pompa intasata	Pulire condotto di aspirazione
	Sezione mandata troppo larga	Ridurre la sezione di mandata
Il motore non parte	Alimentazione rete elettrica assente	Controllare l'alimentazione
	Cavo scollegato	Ripristinare il collegamento
	Pompa bloccata da impurità	Pulire la vasca e il corpo pompa
	Motore difettoso	Far sostituire da personale qualificato
	Componenti elettronici difettosi	Far sostituire da personale qualificato
Motore funzionante ma la pompa non porta acqua	Mandata strozzata o intasata	Pulire / distendere la tubazione
	Perdita lato aspirazione la pompa aspira aria	Controllare l'aspirazione, eliminare la perdita
La pompa non funziona in automatico	Galleggiante sporco	Pulire galleggiante e vasca
La pompa fa molto rumore	La pompa lavora senza acqua, è presente un effetto sifone nelle condutture	Eliminare l'effetto sifone assicurando che la parte di uscita della tubazione di mandata sia a un livello più alto della vasca di raccolta del condizionatore

9. Dichiarazione di Conformità

Questa dichiarazione di conformità è valida per il seguente prodotto:

Dispositivo: Pompa per condensa Minidrain



Il prodotto è conforme alla direttiva Bassa Tensione (2014/35/UE). Le norme di riferimento alla conformità della compatibilità delle emissioni elettromagnetiche sono le seguenti: 2014/30/UE

Questa dichiarazione è emessa da:

MONDEO SRL, strada del Capitello sn, 36075 Montecchio Maggiore

Montecchio Maggiore, 30/06/2016

Direttore Generale: Nicola Ghiotto

Condensate Pump



Model: MINIDRAIN

INSTRUCTION MANUAL

1. Description and range of application

Fully automatic condensate removal pump designed to remove condensate air conditioning units and chillers where drainage by gravity is not possible.



Waste instructions: the product must be disposed as RAEE according to the existing norms. Contact us for more information.

2. Technical Data

Power P2 (W)	11
Voltage (V)	230 / 50Hz
Max flow (l/h)	14
Max head (m)	10.2
Max suction lift (m)	2
Max. condensate temp (°C)	35°
Hydraulic connection	1/4" – 6mm

3. Scope of delivery

Pos.	Description	note
1	PUMP	
2	DUMPING BRACKET	
3	TANK	
4	INLET PIPE	10cm
5	QUICK PLUG SENSOR CABLE	220cm
6	POWER / ALARM CABLE	200cm
	INSTRUCTIONS	
	CABLE TIE	
	DOUBLE SIDE TAPE	
	SUCTION PIPE 4X7	100cm
	DELIVERY PIPE 5X8	200cm

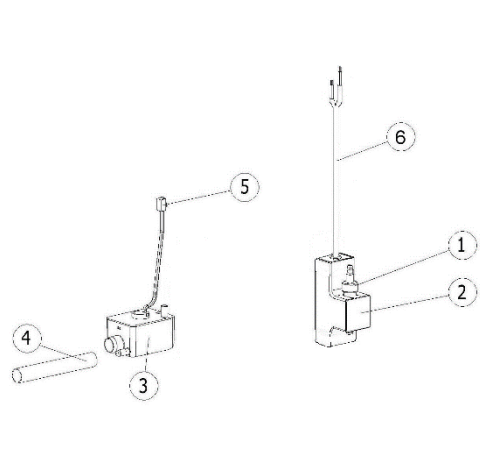

4. Installation and start up



WARNING: Read instructions completely prior to installing, operating or servicing the pump! The installation may only be performed by a qualified person. Check content for completeness and eventual damage prior to operation. Inform your dealer immediately in case of any deficiency.



Never transport or remove the pump from the packaging by holding on to the cable!



An orderly grounded mains supply and residual current circuit-breaker of max. 30 mA disconnecting all phases is required for the operation of the pump. Already existing outlets are to be checked for the existence of a residual current circuit-breaker. Ensure that pump is disconnected from the mains when performing any type of work on the pump.

4.1 Installation and connection

Depending on the type of installation the pump unit can be positioned both inside and outside of the air conditioning (for example into a duct or into the false ceiling). To ensure proper operation of the tank sensor must be installed horizontally. The system also needs to be as close as possible to the discharge of condensation, making sure that the suction pipe and the discharge outlet of the pump do not twist or restrictions.

Before connecting power supply the pump and the reservoir must be connected hydraulically. It then goes to power the pump. The system is therefore equipped with a special electrical cable. This cable will ensure proper power supply as well as signalling. The signalling cable (dry contact) can be used to either conduct a safety shutdown of the air conditioning unit or to activate an external low voltage alarm system (max 5A).



Please refer to the instruction manual of the air conditioning unit for the connection as a safety shutdown or to the manual of the alarm system for the connection as an alarm.



- Contact configuration -

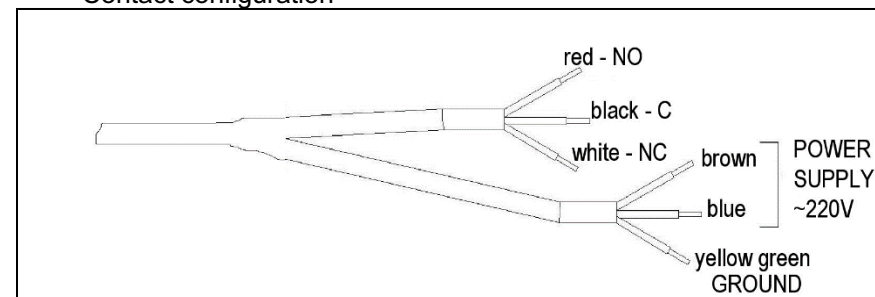

PVC tubing with an inner diameter of 5 mm is to be tightly connected to the pressure port and channel the tube to an appropriate drain avoiding kinking. In order to prevent siphoning the end of the discharge tube must be higher (+0.5m) than the water level in the tray of the air conditioning unit.



WARNING: Consequence of non-observance may be dry-run or destruction of pump.

Furthermore it must be ensured that the water collecting reservoir is vented. The vent tube must also be installed kink-free in the duct and also not be squeezed by the refrigerant pipes.

4.4 Testing

A test-run should be performed after all connections have been made professionally to ensure water tightness and a flawless operation. For this purpose the water collecting reservoir should be carefully fed with clean water until the pump turns on and discharges the water. This process should be repeated 2-3 times.

5. Limitation of use and improper operation:



WARNING: This pump may not to be used for waste water, in particular

- liquids containing solids
- liquids with abrasive content
- as well as flammable and explosive liquids.

The pump must only be used and mounted in the interior and as a dry installation (the pump must never be submersed).

6. Maintenance



WARNING: Ensure that the pump is disconnected from the mains before performing any service or maintenance!

The proper function of the pump, its wear parts and its product life are mainly dependant on regular servicing and maintenance of this unit. Particulates settle on the bottom of the tank in the course of time. This sediment can lead to pump clogging and block the float switch. A regular visual inspection of the transparent water collecting reservoir should therefore be done. This can be very easily by removing the cover of the reservoir. It is recommended to service the pump, tubing, inlets and pressure port biannually and, if necessary, clean the respective areas and parts.

After that the unit should be rinsed 2-3 times by using clean water.

WARNING:

All points pertaining to installation and start up (see point 4) must be observed when pump is returned to service.



WARNING:

Unit must be disconnected from the power source before servicing or performing pump maintenance!

7. Warranty

The warranty period for this product is 24 months from date of purchase. Proof of purchase must be provided.

Any material or manufacturing defect within this timeframe will be rectified or repaired free of cost. Any damage resulting from misuse, in particular non-observance of the instruction manual and excessive wear and tear is excluded from warranty. Any unauthorized modifications or opening of the product will void the warranty.

8. Troubleshooting

Problem	Probable cause	Remedy
Low flow rate	Discharge tube clogged or kinked	Clean / remove kink
	Inlet tube clogged or kinked	Clean / remove kink
	Head too large	Reduce head
Motor is idle or does not start	No voltage present	Check power supply
	Power not plugged in	Connect power
	Pump blocked by mud or solids	Clean tank and pump body
	Defective motor	Replacement by qualified personnel
	Defective electronics	Replacement by qualified personnel
Motor running, pump does not deliver	Outlet tubing clogged or kinked	Clean / remove kink
	Leakage on the intake side, pumps pump draws air	Check suction hose, eliminate leakage
Pump does not operate automatically	Float switch contaminated	Clean
Pump makes noise	Pump running dry, "siphoning"	Remedy siphoning, ensure that end of discharge tube is higher than the water level in the tray of the air conditioning unit

9. Declaration of conformity

This declaration is valid for the following product:

Device type: Condensate-Pump Minidrain



We hereby declare that the product is conformed to the Low-Voltage Directive (2014/35/UE).

The following norms have been taken as a reference with respect to the electromagnetic compatibility: 2014/30/UE

This declaration is made by:

MONDEO SRL, strada del Capitello sn, 36075 Montecchio Maggiore

Montecchio Maggiore, 30/06/2016

Nicola Ghiotto: General manager